

studio

PANDUAN PEMASANGAN

DELLTM
YOURS IS HERE



studio

PANDUAN PEMASANGAN

Model Resmi Seri P03G

Tipe Resmi P03G001

Catatan, Perhatian, dan Peringatan

-  **CATATAN:** CATATAN menunjukkan informasi penting yang membantu Anda mengoptimalkan penggunaan komputer Anda.
-  **PERHATIAN:** PERHATIAN menunjukkan kerusakan potensial pada perangkat keras atau kehilangan data yang mungkin terjadi dan memberitahukan Anda cara menghindari masalah tersebut.
-  **PERINGATAN:** PERINGATAN menunjukkan potensi terjadinya kerusakan properti, cedera pada seseorang, atau kematian.

Jika Anda membeli komputer Dell™ n Series, semua referensi dalam dokumen ini mengenai sistem pengoperasian Microsoft® Windows® menjadi tidak berlaku.

Informasi di dalam dokumen ini dapat diubah tanpa pemberitahuan sebelumnya.

© 2009 Dell Inc. Hak cipta dilindungi undang-undang.

Dilarang keras memperbanyak material ini dalam cara apa pun tanpa izin tertulis Dell Inc.

Merek dagang yang digunakan dalam teks ini: *Dell*, log *DELL*, *YOURS IS HERE*, dan *DellConnect* merupakan merek dagang dari Dell Inc.; *Intel* merupakan merek dagang terdaftar dan *Core* merupakan merek dagang dari Intel Corporation di AS dan negara lain; *Microsoft*, *Windows*, *Windows Vista*, dan logo tombol start *Windows Vista* merupakan merek dagang atau merek dagang terdaftar dari Microsoft Corporation di Amerika Serikat dan/atau negara lain; *Bluetooth* merupakan merek dagang yang dimiliki oleh Bluetooth SIG, Inc. dan digunakan oleh Dell dengan lisensi; *SRS Premium Sound*, *SRS*, dan simbol  merupakan merek dagang dari SRS Labs, Inc.

Merek dagang lain dan nama dagang yang mungkin digunakan dalam dokumen ini mengacu ke entitas yang mengaku memiliki merek dan nama produk mereka. Dell Inc. tidak mengklaim kepemilikan dari merek dagang dan nama dagang selain miliknya sendiri.

Daftar Isi

Memasang Laptop Studio Anda	5	Tombol Kontrol Multimedia	32
Sebelum Memasang Komputer Anda	5	Fitur Display	34
Menyambungkan adaptor AC	6	Melepaskan dan Memasang Kembali Baterai	36
Menyambungkan Kabel Jaringan (Opsional)	7	Menggunakan Drive Optis	38
Menekan Tombol Daya	8	Fitur Perangkat Lunak	39
Mengatur Microsoft Windows	9	Sensor Jatuh Bebas (Free Fall Sensor)	43
Memasang Kartu SIM (Opsional)	10	Dell Dock	44
Mengaktifkan atau Menonaktifkan Nirkabel (Opsional)	12	Menyelesaikan Masalah	45
Menyambungkan ke Internet (Opsional)	14	Kode Bip	45
Menggunakan Laptop Studio Anda	18	Masalah Jaringan	46
Fitur Sisi Kanan	18	Masalah Daya	47
Fitur Sisi Kiri	22	Masalah Memori	48
Fitur Dasar Komputer dan Keyboard	26	Masalah Penguncian dan Perangkat Lunak	49
Gerakan (Gesture) pada Panel Sentuh	28		

Daftar Isi

Menggunakan Peralatan Pendukung.	51	Mengembalikan Komponen untuk Reparasi Sesuai Garansi atau untuk Pengembalian Uang	68
Pusat Dukungan Dell	51	Sebelum Menghubungi Dell	70
Pesan Sistem	52	Menghubungi Dell	72
Penelusuran Kesalahan Perangkat Keras.	54		
Diagnostik Dell	55		
Memulihkan Sistem Pengoperasian Anda.	58	Mencari Informasi Tambahan dan Bantuan.	74
Pemulihan Sistem	59	Spesifikasi	76
Dell DataSafe Local Backup.	60	Lampiran	89
Penginstalan Ulang Sistem Pengoperasian.	62	Informasi NOM, atau Standar Resmi Meksiko (hanya untuk Meksiko).	89
Mendapatkan Bantuan	64	Indeks	90
Dukungan Teknis dan Layanan Pelanggan.	65		
DellConnect	66		
Layanan Online	66		
Layanan Status Pemesanan Otomatis	67		
Informasi Produk	68		

Memasang Laptop Studio Anda

Bagian ini menyediakan informasi tentang cara memasang laptop Studio.

Sebelum Memasang Komputer Anda

Saat memilih lokasi untuk komputer Anda, pastikan konektor listrik dapat dijangkau dengan mudah, tersedia ventilasi yang cukup, dan komputer ditempatkan di permukaan yang datar.

Laptop Studio Anda dapat mengalami pemanasan berlebih jika aliran udara di sekeliling laptop terbatas. Untuk mencegah pemanasan berlebih, pastikan ada jarak sekitar 10,2 cm (4 inci) di belakang komputer dan minimal 5,1 cm (2 inci) pada sisi-sisi lainnya. Anda tidak boleh meletakkan komputer di tempat yang tertutup, seperti di dalam lemari atau laci saat komputer dinyalakan.

 **PERINGATAN:** Jangan sampai ada benda yang menyumbat, masuk ke dalam ventilasi udara atau ada debu yang menumpuk dalam ventilasi udara. Jangan simpan komputer Dell™ Anda di lingkungan dengan aliran udara minim, seperti tas kerja yang tertutup saat masih menyala. Aliran udara yang terbatas dapat merusak komputer atau menimbulkan kebakaran. Komputer mengaktifkan kipas saat komputer menjadi panas. Bunyi kipas merupakan hal yang normal dan tidak berarti adanya masalah dengan kipas atau komputer.

 **PERHATIAN:** Meletakkan atau menumpuk benda-benda berat dan tajam di atas komputer dapat menyebabkan kerusakan permanen pada komputer.

Menyambungkan adaptor AC

Sambungkan adaptor AC ke komputer dan kemudian masukkan ke outlet listrik atau protektor daya.

⚠ PERINGATAN: Adaptor AC dapat digunakan dengan outlet listrik di seluruh dunia. Namun, konektor daya dan soket ekstensi mungkin berbeda-beda di beberapa negara. Menggunakan kabel yang tidak kompatibel atau menyambungkan kabel ke soket ekstensi atau outlet listrik secara tidak tepat dapat menyebabkan kebakaran atau kerusakan permanen pada komputer Anda.

✍ CATATAN: Gunakan hanya kelompok adaptor AC Dell PA-10, PA-2E, PA-3E, atau PA-12 dengan komputer Anda. Untuk informasi lebih lanjut, lihat "Spesifikasi" di halaman 76, atau label resmi sistem di bagian bawah komputer Anda.

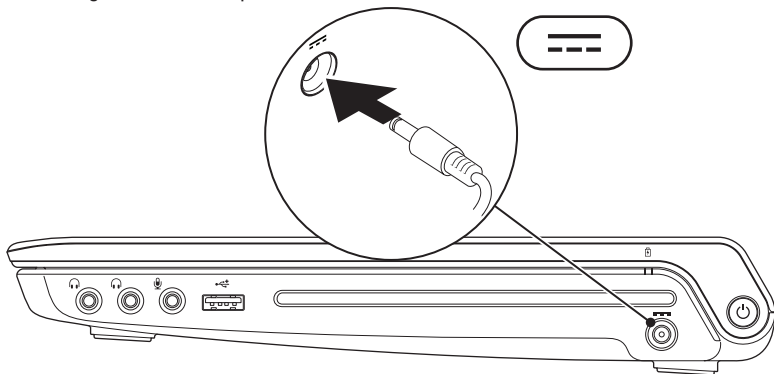

Menyambungkan Kabel Jaringan (Opsional)

Untuk menggunakan koneksi jaringan kabel, sambungkan kabel jaringan.

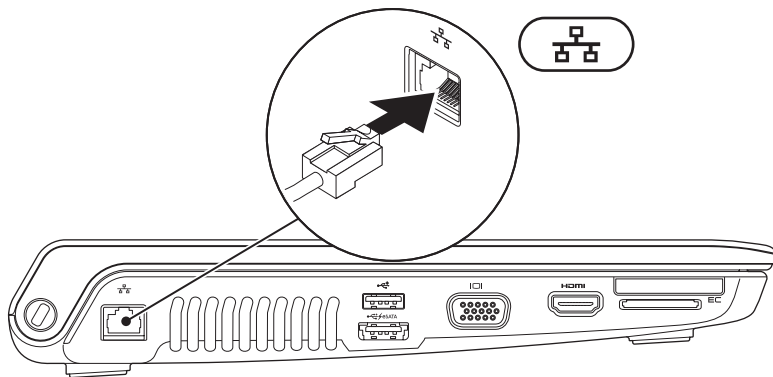

Menekan Tombol Daya

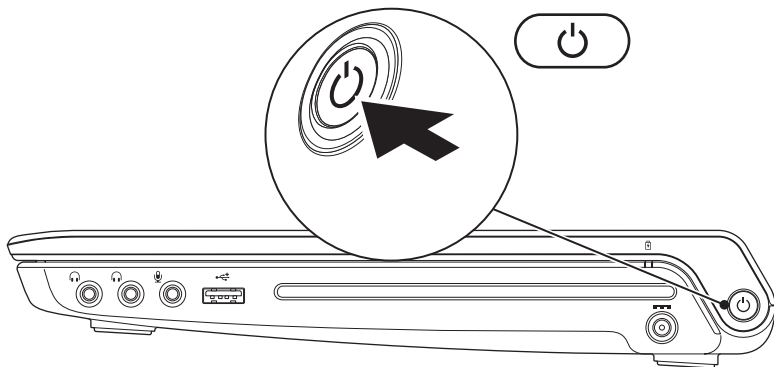

Mengatur Microsoft Windows

Komputer Dell Anda telah dilengkapi dengan sistem pengoperasian Microsoft® Windows®. Saat mengatur Windows untuk pertama kalinya, ikuti instruksi pada layar. Tahapan ini harus dilakukan dan mungkin membutuhkan waktu beberapa saat hingga selesai. Layar pengaturan Windows akan menuntun Anda melewati beberapa prosedur, termasuk menerima perjanjian lisensi, mengatur preferensi, dan mengatur koneksi Internet.

 **PERHATIAN:** Proses pengaturan sistem pengoperasian tidak boleh dihentikan. Jika dihentikan, komputer Anda akan menjadi tidak dapat digunakan dan Anda harus menginstal kembali sistem pengoperasian.

 **CATATAN:** Untuk performa komputer yang optimal, Anda disarankan mendownload dan menginstal BIOS dan driver terbaru untuk komputer Anda yang tersedia di support.dell.com.

Memasang Kartu SIM (Opsional)

 **CATATAN:** Anda tidak perlu memasang kartu SIM jika Anda menggunakan kartu EVDO untuk mengakses Internet.

Memasang kartu SIM memungkinkan Anda tersambung ke Internet. Untuk mengakses Internet, Anda harus berada dalam area jaringan penyedia layanan telepon selular Anda.

Untuk memasang SIM:

1. Matikan komputer Anda.
2. Lepaskan baterai (lihat "Melepas dan Memasang Kembali Baterai" di halaman 36).
3. Di tempat baterai, masukkan kartu SIM ke dalam slot kartu SIM.
4. Pasang kembali baterai (lihat "Melepas dan Memasang Kembali Baterai" di halaman 36).
5. Nyalakan komputer.

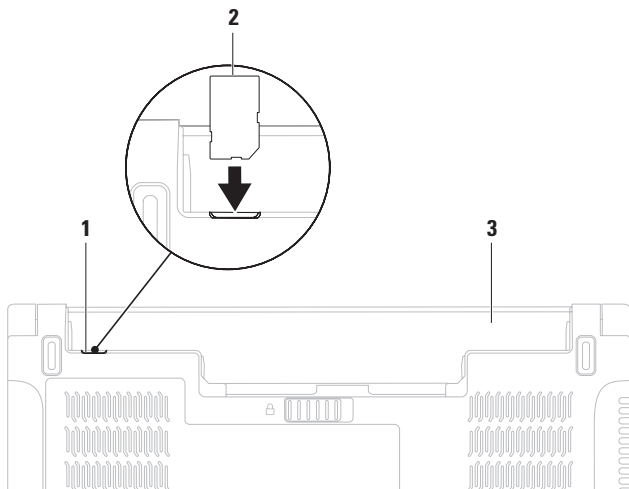



1 slot kartu SIM

2 kartu SIM

3 tempat baterai

Mengaktifkan atau Menonaktifkan Nirkabel (Opsional)

Tekan tombol  atau tekan tombol <Fn><F2> pada keyboard untuk mengaktifkan atau menonaktifkan nirkabel. Ikon aktif dan nonaktif nirkabel akan muncul pada layar untuk mengindikasikan status.

 **CATATAN:** Fitur nirkabel tersedia pada komputer Anda hanya jika Anda membeli kartu WLAN atau Bluetooth.

Nirkabel aktif:



Nirkabel nonaktif:

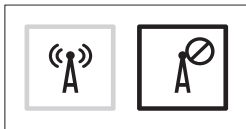

Untuk informasi mengenai cara mengubah karakteristik tombol Fn, lihat "Tombol Kontrol Multimedia" di halaman 32.

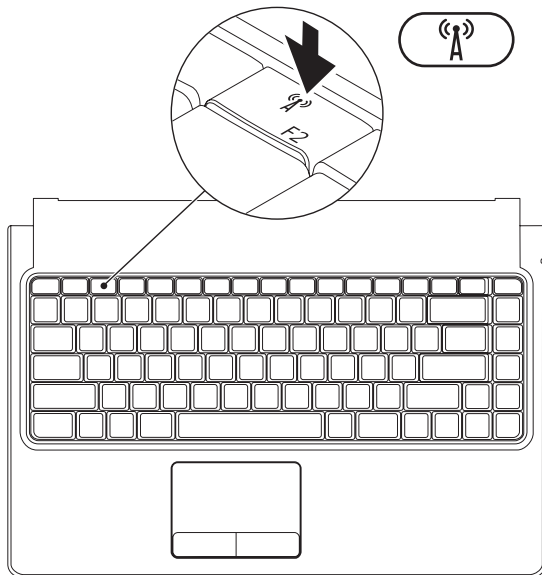

Menyambungkan ke Internet (Opsional)

Untuk tersambung ke internet, Anda membutuhkan modem eksternal atau koneksi jaringan dan Penyedia Layanan Internet (ISP).

Jika modem USB eksternal atau adaptor WLAN tidak menjadi bagian dari pesanan awal Anda, Anda dapat membeli komponen ini pada www.dell.com.

Mengatur Koneksi Kabel

- Jika Anda menggunakan koneksi dial-up, sambungkan jalur telepon ke modem USB eksternal (opsional) dan ke soket telepon sebelum Anda mengatur koneksi internet.
- Jika Anda menggunakan DSL atau koneksi modem satelit/kabel, hubungi ISP atau layanan telepon selular Anda untuk instruksi pemasangan.

Untuk menyelesaikan pengaturan koneksi internet dengan kabel, ikuti instruksi pada "Mengatur Koneksi Internet Anda" di halaman 16.

Mengatur Koneksi Internet Nirkabel

 **CATATAN:** Untuk mengatur router nirkabel Anda, lihat dokumen yang dikirimkan bersama dengan router Anda.

Sebelum Anda dapat menggunakan koneksi internet nirkabel, Anda harus menyambungkan router nirkabel Anda.

Untuk mengatur koneksi ke router nirkabel:

Windows Vista[®]

1. Pastikan nirkabel telah diaktifkan di komputer Anda (lihat "Mengaktifkan atau Menonaktifkan Nirkabel" pada halaman 12).
2. Simpan dan tutup semua file yang terbuka, dan tutup semua program.
3. Klik **Start**  → **Connect To**.
4. Ikuti instruksi pada layar untuk menyelesaikan pengaturan.

Windows[®] 7

1. Pastikan nirkabel telah diaktifkan di komputer Anda (lihat "Mengaktifkan atau Menonaktifkan Nirkabel" pada halaman 12).
2. Simpan dan tutup semua file yang terbuka, dan tutup semua program.
3. Klik **Start**  → **Control Panel** → **Network and Sharing Center** → **Connect to a network**.
4. Ikuti instruksi pada layar untuk menyelesaikan pengaturan.

Mengatur Koneksi Internet Anda

ISP dan penawaran ISP berbeda-beda di setiap negara. Hubungi ISP Anda untuk penawaran yang tersedia di negara Anda.

Jika Anda tidak dapat terkoneksi ke internet, namun sebelumnya berhasil melakukan koneksi, ISP mungkin sedang bermasalah. Hubungi ISP Anda untuk memeriksa status layanan, atau coba lakukan koneksi lagi nanti.

Siapkan informasi ISP Anda. Jika Anda tidak memiliki ISP, wizard **Connect to the Internet** dapat membantu Anda mendapatkan sebuah ISP.

Untuk mengatur koneksi Internet Anda:

Windows Vista[®]



 **CATATAN:** Instruksi berikut berlaku untuk tampilan standar Windows, jadi instruksi tersebut mungkin tidak berlaku jika Anda mengatur komputer Dell™ ke tampilan Windows classic.

1. Simpan dan tutup semua file yang terbuka, dan tutup semua program.
2. Klik **Start**  → **Control Panel**.
3. Klik **Network and Internet** → **Network and Sharing Center** → **Set up a connection or network** → **Connect to the Internet**. Jendela **Connect to the Internet** akan muncul.

 **CATATAN:** Jika Anda tidak tahu tipe koneksi mana yang harus dipilih, klik **Help me choose** atau hubungi ISP Anda.

4. Ikuti instruksi pada layar dan gunakan informasi pengaturan yang disediakan oleh ISP Anda untuk menyelesaikan pengaturan.

Windows® 7

1. Simpan dan tutup semua file yang terbuka, dan tutup semua program.
 2. Klik **Start**  → **Control Panel**.
 3. Klik **Network and Sharing Center** → **Set up a new connection or network** → **Connect to the Internet**. Jendela **Connect to the Internet** akan muncul.
-  **CATATAN:** Jika Anda tidak tahu tipe koneksi mana yang harus dipilih, klik **Help me choose** atau hubungi ISP Anda.
4. Ikuti instruksi pada layar dan gunakan informasi pengaturan yang disediakan oleh ISP Anda untuk menyelesaikan pengaturan.

Menggunakan Laptop Studio Anda

Bagian ini berisi informasi tentang fitur yang tersedia di laptop Studio Anda.

Fitur Sisi Kanan

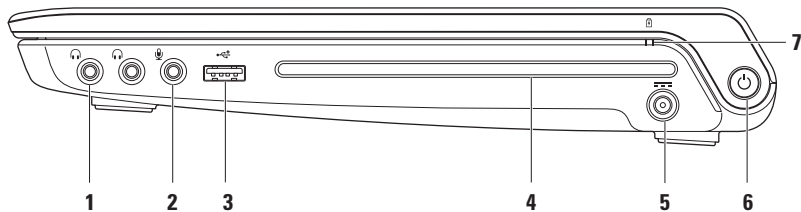



-  **Konektor Audio output/Headphone (2)** — Menyambungkan satu atau dua pasang headphone, atau mengirimkan audio ke speaker listrik atau sound system. Sinyal audio sama untuk kedua konektor.
 -  **Konektor Audio input/Mikrofon** — Menyambungkan ke mikrofon atau menginput sinyal untuk penggunaan dengan program audio.
 -  **Konektor USB 2.0** — Menyambungkan ke perangkat USB, seperti mouse, keyboard, printer, drive eksternal, atau pemutar MP3.
-

4 Drive optis —

 **PERHATIAN: Jangan gunakan disk berukuran atau berbentuk lain (termasuk mini-CD dan mini-DVD) karena Anda dapat merusak drive.**

Gunakan hanya CD, DVD, dan Blu-ray Disc (opsional) berukuran standar (12 cm). Pastikan sisi dengan cetakan atau tulisan mengarah ke atas saat memasukkan disk. Untuk informasi lebih lanjut, lihat bagian "Menggunakan Drive Optis" pada halaman 38.

- 5  **Konektor adaptor AC** — Menyambungkan ke adaptor AC yang memberi daya pada komputer dan mengisi baterai.
-
- 6  **Lampu dan tombol daya** — Mengaktifkan dan menonaktifkan komputer saat ditekan. Lampu pada tombol menginformasikan status daya berikut:
- Putih solid — Komputer menyala.
 - Berkedip-kedip putih — Komputer dalam mode standby.
 - Padam — Komputer mati.
-



- 7  **Lampu status baterai** — Menyala solid atau berkedip-kedip untuk menginformasikan status arus baterai. Lampu mengindikasikan status berikut ketika komputer dinyalakan menggunakan adaptor AC atau baterai.

	Status lampu indikator	Status komputer	Level pengisian baterai
adaptor AC	putih solid	aktif/tidak aktif/ hibernasi/standby	mengisi 10%–90%
	padam	aktif/tidak aktif/ hibernasi/standby	>90%
	kuning solid	aktif/tidak aktif/ hibernasi/standby	<10%
Baterai	kuning solid	aktif/standby	<10%
	padam	aktif/tidak aktif/ hibernasi/standby	>10%

CATATAN: Baterai sedang diisi saat komputer dinyalakan menggunakan adaptor AC.

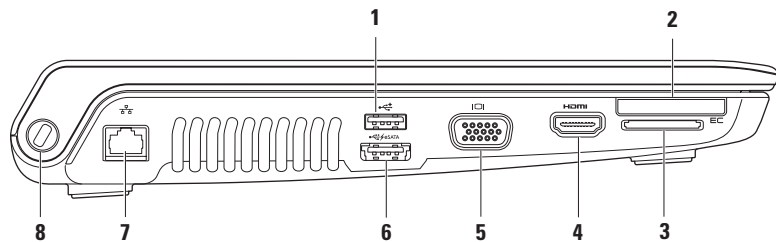
Fitur Sisi Kiri



-
- 1  **Konektor USB 2.0** — Menyambungkan ke perangkat USB, seperti mouse, keyboard, printer, drive eksternal, atau pemutar MP3.
-
- 2  **Slot ExpressCard** — Menyediakan dukungan untuk memori tambahan, komunikasi kabel dan nirkabel, multimedia, dan fitur sekuriti. Slot mendukung Express Card 34 mm.
- CATATAN:** Slot ExpressCard didesain hanya untuk ExpressCard. Slot TIDAK mendukung kartu PC.
- CATATAN:** Komputer Anda dikirimkan dengan sisipan plastik terpasang dalam slot ExpressCard. Sisipan ini melindungi slot yang belum digunakan dari debu dan partikel lainnya. Simpan sisipan untuk digunakan saat ExpressCard tidak dipasang di dalam slot; sisipan dari komputer lain mungkin tidak cocok untuk komputer Anda.
-
- 3 **Pembaca Kartu Media 8-in-1** — Menawarkan cara yang cepat dan nyaman untuk menampilkan dan berbagi foto digital, musik, video, dan dokumen yang disimpan dalam kartu memori digital berikut:
- Kartu memori Secure Digital (SD)
 - Kartu Secure Digital Input/Output (SDIO)
 - Secure Digital High Capacity (SDHC)
 - Secure Digital High Density (SDHD)
 - Memory Stick
 - Memory Stick PRO
 - MultiMedia Card (MMC)
 - Kartu xD-Picture
- CATATAN:** Komputer Anda dikirimkan dengan sisipan plastik terpasang dalam slot kartu media. Sisipan ini melindungi slot yang belum digunakan dari debu dan partikel lainnya. Simpan sisipan untuk digunakan saat kartu media tidak dipasang di dalam slot; sisipan dari komputer lain mungkin tidak cocok untuk komputer Anda.
-

- 4  **Konektor HDMI** — Menyambungkan ke TV untuk sinyal video dan audio 5.1.

CATATAN: Jika digunakan dengan monitor, hanya sinyal video yang terbaca.

- 5  **Konektor VGA** — Menyambungkan perangkat video, seperti monitor atau proyektor.
-

- 6  **Konektor combo eSATA/USB dengan USB PowerShare** — Menyambungkan ke perangkat penyimpanan kompatibel eSATA (seperti hard drive atau drive optis eksternal) atau perangkat USB (seperti mouse, keyboard, printer, drive eksternal, atau pemutar MP3).

Fitur USB PowerShare memungkinkan Anda untuk mengisi daya perangkat USB saat komputer dinyalakan/dimatikan atau dalam kondisi "sleep".

CATATAN: Perangkat USB tertentu mungkin tidak terisi saat komputer dimatikan atau dalam kondisi "sleep". Pada kasus seperti ini, nyalakan komputer untuk mengisi daya perangkat.

CATATAN: Jika Anda mematikan komputer saat mengisi daya perangkat USB, pengisian perangkat akan terhenti. Untuk melanjutkan pengisian, lepaskan koneksi perangkat USB lalu sambungkan lagi.

CATATAN: USB PowerShare dimatikan secara otomatis jika total daya baterai hanya tersisa 10%.

7  **Konektor jaringan** — Menyambungkan komputer Anda ke jaringan atau perangkat broadband jika Anda menggunakan jaringan kabel.

8 Slot kabel sekuriti — Untuk memasang kabel sekuriti yang dijual di pasaran ke komputer.

CATATAN: Sebelum Anda membeli kabel sekuriti, pastikan bahwa kabel dapat digunakan dengan slot kabel sekuriti pada komputer Anda.

Fitur Dasar Komputer dan Keyboard

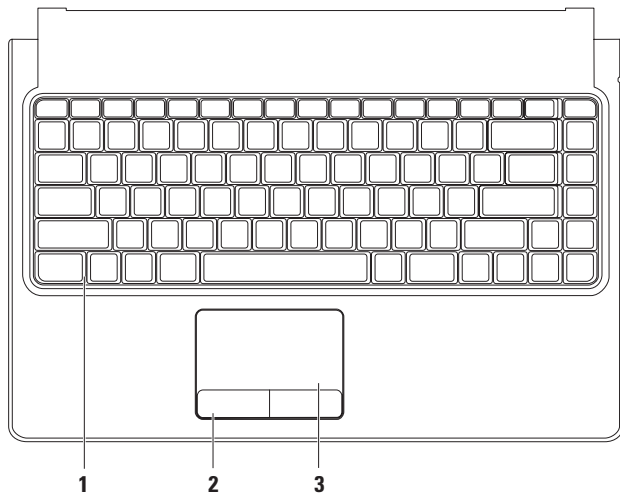

1 Keyboard/Keyboard dengan lampu latar (opsional) — Jika Anda membeli fitur opsional keyboard dengan lampu latar, tombol F6 akan memiliki ikon keyboard dengan lampu latar  di atasnya. Fitur opsional keyboard dengan lampu latar menyediakan pencahayaan di lingkungan yang gelap dengan menerangi semua simbol pada tombol.

 **Pengaturan penerangan keyboard dengan lampu latar** — Tekan tombol <F6> untuk berpindah antara tiga status penyalaan lampu (dalam urutan berikut):

- a. penerangan setengah pada keyboard
- b. penerangan penuh pada keyboard
- c. tanpa penerangan

Untuk informasi lebih lanjut tentang penggunaan keyboard, lihat *Panduan Teknologi Dell*.

2 Tombol panel sentuh — Menyediakan fungsi klik kiri dan klik kanan seperti pada mouse.

3 Panel sentuh — Menyediakan fungsi seperti mouse untuk memindahkan kursor, menarik atau memindahkan item pilihan, dan klik kiri dengan menekan permukaan.

Panel sentuh juga mendukung fitur gulir, zoom, dan putar. Untuk mengubah pengaturan, klik dua kali ikon **Perangkat Pengarah Sinaptik** di area notifikasi pada desktop Anda.

Gerakan (Gesture) pada Panel Sentuh

Gerakan Satu Jari

Menggulirkan dengan Satu Jari —

Memungkinkan Anda untuk menggulirkan konten.

Fitur gulir meliputi:

Gulir Tradisional — Memungkinkan Anda untuk menggulir ke atas dan bawah, atau kanan dan kiri.

Untuk menggulir ke atas atau bawah:

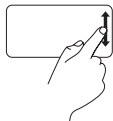

Gerakkan satu jari ke atas atau ke bawah dalam zona gulir vertikal (bagian paling kanan dari panel sentuh).

Untuk menggulir ke kanan atau kiri:

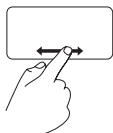

Gerakkan satu jari ke kanan atau ke kiri dalam zona gulir horizontal (bagian paling bawah dari panel sentuh).

Fitur Gulir Vertikal Otomatis — Memungkinkan Anda untuk menggulir ke atas atau ke bawah pada jendela aktif.

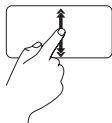

Gerakkan satu jari ke atas atau ke bawah dengan cepat (dari bagian tengah panel sentuh ke bagian paling tepi) untuk mengaktifkan fitur gulir vertikal otomatis.

Sentuh pada panel sentuh untuk menghentikan fitur gulir otomatis.

Fitur Gulir Horizontal Otomatis —

Memungkinkan Anda untuk menggulir ke kiri atau ke kanan pada jendela aktif.

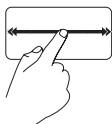

Gerakkan satu jari ke kanan atau ke kiri dengan cepat (dari bagian tengah panel sentuh ke bagian paling tepi) untuk mengaktifkan fitur gulir horizontal otomatis.

Sentuh pada panel sentuh untuk menghentikan fitur gulir otomatis.

Gulir Sirkular — Memungkinkan Anda untuk menggulir ke atas dan bawah, atau kanan dan kiri.

Fitur gulir sirkular dinonaktifkan pada pengaturan standar. Untuk mengaktifkan gerakan ini, klik **Start**  → **Control Panel** → **Mouse** → **Device Settings** → **Settings** → **Scrolling** → **One-Finger Scrolling** → **Enable Circular Scrolling**.

Untuk menggulir ke atas atau bawah:



Gerakkan satu jari di zona gulir vertikal (bagian paling kanan dari panel sentuh), dengan gerakan memutar searah jarum jam untuk menggulir ke atas atau dengan gerakan memutar berlawanan arah jarum jam untuk menggulir ke bawah.

Untuk menggulir ke kanan atau kiri:



Gerakkan satu jari di zona gulir horizontal (bagian paling bawah dari panel sentuh), dengan gerakan memutar searah jarum jam untuk menggulir ke kanan atau dengan gerakan memutar berlawanan arah jarum jam untuk menggulir ke kiri.

Gerakan Dua Jari

Fitur Gulir — Memungkinkan Anda untuk menggulirkan konten. Fitur gulir meliputi:

Fitur Gulir Vertikal Otomatis — Memungkinkan Anda untuk menggulir ke atas atau ke bawah pada jendela aktif.

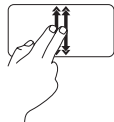

Gerakkan dua jari ke atas atau ke bawah dengan cepat (dari bagian tengah panel sentuh ke bagian paling tepi) untuk mengaktifkan fitur gulir vertikal otomatis.

Sentuh pada panel sentuh untuk menghentikan fitur gulir otomatis.

Fitur Gulir Horizontal Otomatis —

Memungkinkan Anda untuk menggulir ke kiri atau ke kanan pada jendela aktif.

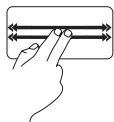

Gerakkan dua jari ke kanan atau ke kiri dengan cepat (dari bagian tengah panel sentuh ke bagian paling tepi) untuk mengaktifkan fitur gulir horizontal otomatis.

Sentuh pada panel sentuh untuk menghentikan fitur gulir otomatis.

Zoom — Memungkinkan Anda untuk memperbesar atau memperkecil tampilan konten layar. Fitur zoom meliputi:

Fitur Pinch (Jepit) — Memungkinkan Anda untuk memperbesar (zoom in) dan memperkecil (zoom out) dengan melebarkan dua jari atau dengan menyatukan dua jari pada panel sentuh.

Untuk memperbesar:

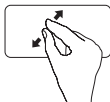

Pisahkan dua jari untuk memperbesar tampilan pada jendela aktif.

Untuk memperkecil (zoom out):

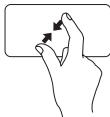

Satukan dua jari untuk memperkecil tampilan pada jendela aktif.

Putar — Memungkinkan Anda untuk memutar konten aktif pada layar. Fitur putar meliputi:

Fitur Twist — Memungkinkan Anda untuk memutar konten aktif sejauh 90 derajat menggunakan dua jari; satu jari berfungsi sebagai jangkar dan jari lainnya memutar.



Tahan ibu jari pada posisinya, gerakkan jari telunjuk dengan membentuk lengkungan ke kanan atau ke kiri untuk memutar sejauh 90 derajat ke kanan atau ke kiri.

Tombol Kontrol Multimedia

Kontrol multimedia dapat diakses menggunakan tombol kontrol multimedia di keyboard.

Untuk menggunakan kontrol multimedia, tekan tombol yang diperlukan. Anda dapat mengonfigurasi tombol kontrol multimedia menggunakan **Utilitas Pengaturan Sistem (BIOS)** atau **Pusat Mobilitas Windows**.

Utilitas Pengaturan Sistem (BIOS)

1. Tekan <F2> selama POST (Power On Self Test) untuk masuk ke utilitas Pengaturan Sistem (BIOS).
2. Pada **Karakteristik Tombol Fungsi**, pilih **Pertama Tombol Multimedia** atau **Pertama Tombol Fungsi**.

Pertama Tombol Multimedia — Ini merupakan opsi default. Tekan tombol multimedia apa saja untuk menjalankan tindakan terkait. Untuk tombol fungsi, tekan <Fn> + tombol fungsi yang diperlukan.

Pertama Tombol Fungsi — Tekan sembarang tombol fungsi untuk menjalankan tindakan terkait. Untuk tombol multimedia, tekan <Fn> + tombol multimedia yang diperlukan.

 **CATATAN: Opsi Pertama Tombol Multimedia** hanya aktif dalam sistem pengoperasian.

Pusat Mobilitas Windows

1. Tekan < > <X> untuk menampilkan Pusat Mobilitas Windows.
2. Pada **Urutan Tombol Fungsi**, pilih **Tombol Fungsi** atau **Tombol Multimedia**.





 Mematikan suara

 Mengurangi level volume

 Menambah level volume

 Memutar track atau chapter sebelumnya

 Memutar atau menunda

 Memutar track atau chapter selanjutnya

 Mengeluarkan disk

Fitur Display

Panel display berisi sebuah kamera dan rangkaian mikrofon ganda yang menyertainya.

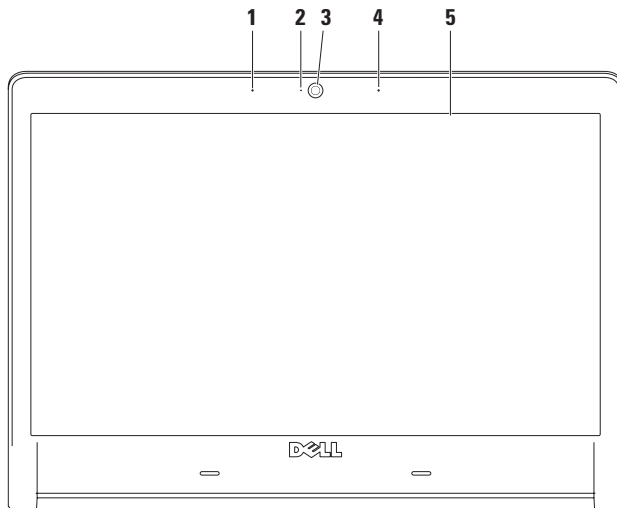

1 Rangkaian mikrofon digital kiri — Bersama dengan rangkaian mikrofon digital kanan akan menyediakan suara berkualitas tinggi untuk chatting video dan rekaman suara.

2 Lampu aktivitas kamera — Menginformasikan kamera aktif atau nonaktif.

3 Kamera — Kamera terintegrasi untuk mengambil gambar video, melakukan konferensi, dan chatting.

4 Rangkaian mikrofon digital kanan — Bersama dengan rangkaian mikrofon digital kiri akan menyediakan suara berkualitas tinggi untuk chatting video dan rekaman suara.

5 Display — Display dapat bervariasi, tergantung pilihan Anda saat membeli komputer. Untuk informasi lebih lanjut tentang display, lihat *Panduan Teknologi Dell*.

Melepaskan dan Memasang Kembali Baterai

 **PERINGATAN:** Menggunakan baterai yang tidak kompatibel dapat meningkatkan risiko kebakaran atau ledakan. Komputer ini hanya boleh menggunakan baterai yang dibeli dari Dell. Jangan gunakan baterai dari komputer lain.

 **PERINGATAN:** Sebelum melepaskan baterai, matikan komputer, dan lepaskan kabel eksternal (termasuk adaptor AC).

Untuk melepaskan baterai:

1. Matikan komputer dan balikkan komputer.
2. Geser kait pelepas baterai ke samping.
3. Geser baterai keluar dari tempat baterai.

Untuk memasang kembali baterai:

Geser baterai ke dalam tempatnya hingga terdengar terkunci pada posisinya.

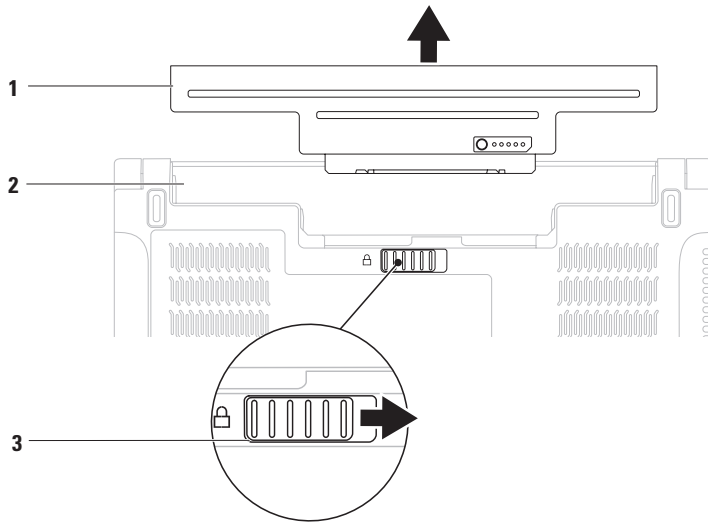

1 baterai

2 tempat baterai

3 kait pelepas baterai

Menggunakan Drive Optis

△ PERHATIAN: Jangan gunakan disk berukuran atau berbentuk lain (termasuk mini-CD dan mini-DVD) karena Anda dapat merusak drive.

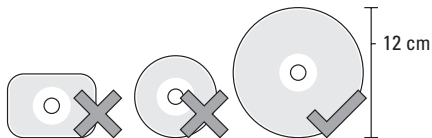

✎ CATATAN: Jangan pindahkan komputer saat sedang memutar atau merekam CD, DVD, dan Blu-ray Disc (opsional).

Letakkan disk di bagian tengah slot disk, dengan label mengarah ke atas dan dorong sedikit disk ke dalam slot. Drive akan menarik masuk disk secara otomatis dan mulai membaca kontennya.

Untuk mengeluarkan disk dari drive, tekan perlahan tombol eject  pada keyboard (lihat "Kontrol Media" pada halaman 32).

Fitur Perangkat Lunak

 **CATATAN:** Untuk informasi lebih lanjut mengenai fitur-fitur yang diuraikan dalam bagian ini, lihat *Panduan Teknologi Dell* yang terdapat di hard drive Anda atau di situs support.dell.com.

Pengenalan Wajah FastAccess

Komputer Anda mungkin memiliki fitur pengenalan wajah FastAccess. Fitur ini membantu menjaga keamanan komputer Dell Anda dengan mempelajari tampilan unik wajah Anda dan menggunakannya untuk memeriksa identitas Anda untuk menyediakan informasi login secara otomatis saat Anda ingin memasukkan informasi ini sendiri, seperti ID pengguna dan password untuk akun Windows atau situs web yang aman).

Untuk informasi lebih lanjut, klik **Start**  → **Programs** → **FastAccess**.

Produktivitas dan Komunikasi

Anda dapat menggunakan komputer Anda untuk membuat presentasi, brosur, kartu ucapan, flyer, dan spreadsheet. Anda juga dapat mengedit dan menampilkan foto dan gambar digital. Periksa pesanan pembelian untuk perangkat lunak yang diinstal pada komputer Anda.

Setelah terkoneksi ke internet, Anda dapat mengakses situs web, membuat akun email, dan mengupload atau mendownload file.

Hiburan dan Multimedia

Anda dapat menggunakan komputer Anda untuk menonton video, memainkan game, membuat CD/DVD sendiri, mendengarkan musik dan stasiun radio Internet.

Anda dapat mendownload atau menyalin file gambar dan video dari perangkat portabel, seperti kamera digital dan telepon selular. Aplikasi perangkat lunak opsional memungkinkan Anda untuk mengatur dan membuat file musik dan video yang dapat direkam ke dalam disk, disimpan ke perangkat portabel seperti pemutar MP3 dan perangkat hiburan genggam, atau diputar dan ditampilkan langsung pada TV, proyektor, dan peralatan home theater yang telah dihubungkan.

Memodifikasi Desktop

Anda dapat memodifikasi desktop untuk mengubah tampilan, resolusi, wallpaper, screensaver, atau fitur lainnya pada desktop Anda.

Windows Vista®

1. Klik kanan area yang terbuka pada desktop.
2. Klik **Personalize**, untuk membuka jendela **Personalize appearance and sounds** dan mempelajari lebih lanjut opsi untuk modifikasi Anda.

Windows® 7

1. Klik kanan area yang terbuka pada desktop.
2. Klik **Personalize**, untuk membuka jendela **Change the visuals and sounds on your computer** dan mempelajari lebih lanjut mengenai opsi untuk modifikasi Anda.

Memodifikasi Pengaturan Energi

Anda dapat menggunakan opsi daya di sistem pengoperasian Anda untuk mengonfigurasi pengaturan daya pada komputer Anda. Sistem pengoperasian Microsoft® Windows® yang diinstal pada komputer Dell Anda menyediakan opsi standar berikut:

Windows Vista®

- **Dell Recommended** — Menawarkan performa penuh ketika Anda membutuhkan dan menghemat daya selama periode komputer tidak aktif.
- **Power saver** — Menghemat daya pada komputer Anda dengan mengurangi performa sistem untuk memaksimalkan masa pakai komputer dan dengan mengurangi jumlah energi yang dikonsumsi komputer Anda selama masa pakainya.
- **High performance** — Menawarkan level performa sistem tertinggi pada komputer Anda dengan mengadaptasi kecepatan prosesor sesuai aktivitas Anda dan dengan memaksimalkan performa sistem.

Windows® 7

- **Dell** — Rancangan sistem daya secara default yang disarankan dengan peningkatan Dell. Menawarkan performa penuh ketika Anda membutuhkan dan menghemat daya selama periode komputer tidak aktif.
- **Power saver** — Menghemat daya pada komputer Anda dengan mengurangi performa sistem untuk memaksimalkan masa pakai komputer dan dengan mengurangi jumlah energi yang dikonsumsi komputer Anda selama masa pakainya.
- **Balanced** — Menawarkan performa penuh ketika Anda membutuhkan dan menghemat daya selama periode komputer tidak aktif.
- **High performance** — Menawarkan level performa sistem tertinggi pada komputer Anda dengan mengadaptasi kecepatan prosesor sesuai aktivitas Anda dan dengan memaksimalkan performa sistem.

Mentransfer Informasi ke Komputer Baru

Untuk mentransfer informasi ke komputer baru:

Windows Vista[®]

 **CATATAN:** Instruksi berikut dapat diaplikasikan untuk tampilan standar Windows, jadi langkah ini mungkin tidak berlaku jika Anda mengatur komputer Dell™ Anda ke tampilan Windows Classic.

1. Klik **Start**  → **Control Panel** → **System and Maintenance** → **Welcome Center** → **Transfer files and settings**. Jika jendela **User Account Control** muncul, klik **Continue**.
2. Ikuti instruksi di wizard **Windows Easy Transfer**.

Windows[®] 7

1. Klik **Start**  → **Control Panel**.
2. Di kotak pencarian, ketik **Transfer** lalu klik **Transfer files from another computer**.
3. Ikuti instruksi di wizard **Windows Easy Transfer**.

Membuat Back-up Data Anda

Anda disarankan untuk membuat back up file dan folder pada komputer Anda secara berkala.

Untuk membuat back up file:

Windows Vista[®]

1. Klik **Start**  → **Control Panel** → **System and Maintenance** → **Back Up and Restore Center** → **Back up files**. Jika jendela **User Account Control** muncul, klik **Continue**.

 **CATATAN:** Beberapa edisi Windows Vista tertentu menyediakan opsi untuk membuat back up komputer Anda.

2. Ikuti instruksi pada wizard **Back Up Files**.

Windows[®] 7

1. Klik **Start**  → **Control Panel** → **System and Security** → **Backup and Restore**.
2. Klik **Set up backup...**
3. Ikuti instruksi di wizard **Configure Backup**.

Sensor Jatuh Bebas (Free Fall Sensor)

Sensor jatuh bebas melindungi hard drive komputer Anda dari kerusakan yang mungkin terjadi, dengan mendeteksi kondisi jatuh bebas yang terjadi akibat menjatuhkan komputer dengan tidak sengaja. Saat kondisi jatuh bebas terdeteksi, hard drive ditempatkan di *kondisi aman* agar head baca/tulis tidak mengalami kerusakan dan mencegah kehilangan data yang mungkin terjadi. Hard drive Anda akan kembali ke pengoperasian normal, jika kondisi jatuh bebas tidak lagi terdeteksi.

Dell Dock

Dell Dock adalah kelompok ikon yang menyediakan akses mudah ke aplikasi, file, dan folder yang sering digunakan. Anda dapat melakukan personalisasi Dock dengan:

- Menambahkan atau menghapus ikon
- Mengelompokkan ikon yang terkait ke dalam kategori
- Mengganti warna dan lokasi Dock
- Mengganti karakteristik ikon



Menambahkan Kategori

1. Klik kanan Dock, klik **Add**→ **Category**.
Jendela **Add/Edit Category** akan ditampilkan.
2. Masukkan judul untuk kategori dalam kolom **Title**.
3. Pilih ikon untuk kategori dari kotak **Select an image**.
4. Klik **Save**.

Menambahkan Ikon

Tarik dan letakkan ikon ke Dock atau kategori.

Menghapus Kategori atau Ikon

1. Klik kanan kategori atau ikon pada Dock dan klik **Delete shortcut** atau **Delete category**.
2. Ikuti instruksi pada layar.

Melakukan Personalisasi Dock

1. Klik kanan Dock dan klik **Advanced Setting....**
2. Pilih opsi yang diinginkan untuk melakukan personalisasi Dock.

Menyelesaikan Masalah

Bagian ini memberikan informasi penelusuran kesalahan untuk komputer Anda. Jika Anda tidak dapat menyelesaikan masalah Anda menggunakan panduan berikut, lihat "Menggunakan Peralatan Pendukung" pada halaman 51 atau "Menghubungi Dell" pada halaman 72.



PERINGATAN: Hanya personel servis terlatih yang boleh melepaskan penutup komputer. Lihat *Manual Servis* pada support.dell.com untuk instruksi layanan lanjutan dan penelusuran kesalahan.



CATATAN: Untuk memasang kembali komponen, lihat *Manual Servis* pada support.dell.com.

Kode Bip

Komputer Anda mungkin mengeluarkan serangkaian bunyi bip selama pengaktifan jika ada kesalahan atau masalah. Serangkaian bunyi bip ini, yang disebut dengan kode bip, mengidentifikasi masalah. Catat kode bip dan hubungi Dell (lihat "Menghubungi Dell" pada halaman 72).

Kode Bip	Kemungkinan Masalah
Satu	Motherboard mungkin rusak - Gangguan BIOS ROM checksum
Dua	Tidak ada RAM yang terdeteksi CATATAN: Jika Anda memasang atau mengganti modul memori, pastikan modul memori terpasang dengan benar.
Tiga	Motherboard mungkin rusak - Kesalahan chipset
Empat	Gangguan baca/tulis RAM
Lima	Gangguan Jam Waktu aktual.
Enam	Kartu video atau chip rusak
Tujuh	Prosesor rusak
Delapan	Kerusakan display

Masalah Jaringan

Koneksi Nirkabel

Jika jaringan nirkabel hilang — Router nirkabel sedang offline atau nirkabel telah dinonaktifkan pada komputer.

- Periksa router nirkabel Anda untuk memastikan router diaktifkan dan tersambung ke sumber data Anda (modem kabel atau hub jaringan).
- Pastikan nirkabel telah diaktifkan di komputer Anda (lihat "Mengaktifkan atau Menonaktifkan Nirkabel" pada halaman 12).
- Untuk membentuk kembali koneksi Anda ke router nirkabel (lihat bagian "Mengatur Koneksi Nirkabel" pada halaman 15).
- Interferensi mungkin memblokir atau mengganggu koneksi nirkabel Anda. Coba dekatkan komputer ke router nirkabel Anda.

Koneksi Kabel

Jika koneksi jaringan terputus — Kabel kendur atau rusak.

- Periksa kabel untuk memastikan kabel terpasang dengan benar dan tidak rusak.

Masalah Daya

Jika lampu daya padam — Komputer dimatikan atau tidak menerima daya.

- Ulangi pemasangan kabel daya ke konektor daya pada komputer dan outlet listrik.
- Jika komputer dipasang ke soket ekstensi, pastikan soket ekstensi telah dipasang ke outlet listrik dan soket ekstensi dinyalakan. Jangan gunakan perangkat proteksi daya, soket ekstensi, dan kabel ekstensi daya saat memeriksa apakah komputer dapat dinyalakan dengan benar.
- Pastikan outlet listrik berfungsi baik dengan menguji perangkat lain pada outlet tersebut, misalnya, lampu.
- Periksa koneksi kabel adaptor AC. Jika adaptor AC memiliki lampu, pastikan lampu pada adaptor AC menyala.

Jika lampu daya menyala putih solid dan komputer tidak memberikan respons — Display mungkin belum memberikan respons. Tekan tombol daya hingga komputer dimatikan dan kemudian nyalakan komputer kembali.

Jika lampu daya berkedip putih — Komputer dalam kondisi standby. Gerakkan mouse atau tekan tombol daya untuk melanjutkan pengoperasian normal.

Jika Anda menemukan interferensi yang mengganggu penerimaan pada komputer Anda — Sinyal yang tidak diinginkan akan menyebabkan interferensi karena mengganggu atau memblokir sinyal lainnya. Beberapa kemungkinan penyebab interferensi adalah:

- Kabel ekstensi daya, keyboard, dan mouse.
- Terlalu banyak perangkat yang tersambung ke soket ekstensi.
- Beberapa soket ekstensi tersambung ke outlet listrik yang sama.

Masalah Memori

Jika Anda menerima pesan memori tidak mencukupi —

- Simpan dan tutup semua file yang terbuka dan tutup semua program terbuka yang tidak Anda gunakan untuk melihat apakah tindakan tersebut dapat menyelesaikan masalah.
- Lihat dokumentasi perangkat lunak untuk persyaratan memori minimal. Jika perlu, pasang memori tambahan (lihat *Manual Servis* pada **support.dell.com/manuals**).
- Pasang kembali modul memori (lihat *Manual Servis* pada **support.dell.com**) untuk memastikan komputer Anda berhasil berkomunikasi dengan memori.
- Jika masalah tetap muncul, hubungi Dell (lihat "Menghubungi Dell" pada halaman 72).

Jika Anda mengalami masalah memori lainnya —

- Jalankan Diagnostik Dell (lihat "Diagnostik Dell" pada halaman 55).
- Jika masalah tetap muncul, hubungi Dell (lihat "Menghubungi Dell" pada halaman 72).

Masalah Penguncian dan Perangkat Lunak

Jika komputer tidak dapat dinyalakan —

Pastikan kabel daya terpasang dengan benar ke komputer dan ke outlet listrik.

Jika sebuah program berhenti merespons —

Akhiri program:

1. Tekan <Ctrl><Shift><Esc> secara bersamaan.
2. Klik **Applications**.
3. Klik program yang tidak lagi merespons
4. Klik **End Task**.

Jika program sering berhenti memberikan respons — Periksa dokumentasi perangkat lunak. Jika perlu, batalkan penginstalan dan instal ulang program.

 **CATATAN:** Perangkat lunak biasanya memasukkan instruksi penginstalan dalam dokumentasi atau pada CD.

Jika komputer berhenti merespons atau muncul layar biru solid —

 **PERINGATAN:** Anda mungkin kehilangan data jika Anda tidak dapat menjalankan penonaktifan sistem pengoperasian.

Jika Anda tidak berhasil mendapatkan respons dengan menekan sembarang tombol pada keyboard atau menggerakkan mouse, tekan dan tahan tombol daya selama minimal 8 hingga 10 detik hingga komputer dimatikan, kemudian aktifkan kembali komputer Anda.

Jika program didesain untuk sistem pengoperasian Microsoft® Windows® versi sebelumnya —

Jalankan Program Compatibility Wizard. Wizard Program Compatibility akan mengonfigurasi program untuk beroperasi pada lingkungan yang mirip dengan lingkungan sistem pengoperasian Microsoft Windows versi sebelumnya.

Menyelesaikan Masalah

Windows Vista®

1. Klik **Start**  → **Control Panel** → **Programs** → **Use an older program with this version of Windows**.
2. Pada layar awal, klik **Next**.
3. Ikuti instruksi pada layar.

Windows® 7

1. Klik **Start** .
2. Di kotak pencarian, ketik `Use an older program with this version of Windows` dan tekan <Enter>.
3. Ikuti instruksi di wizard **Program Compatibility**.

Jika Anda mengalami masalah perangkat lunak lainnya —

- Segera buat back-up file Anda.
- Gunakan program pemeriksaan virus untuk memeriksa hard drive atau CD.

- Simpan dan tutup semua file atau program yang terbuka dan matikan komputer Anda melalui menu **Start** .
- Periksa dokumentasi perangkat lunak atau hubungi pembuat perangkat lunak untuk informasi penelusuran kesalahan:
 - Pastikan program kompatibel dengan sistem pengoperasian yang diinstal pada komputer Anda.
 - Pastikan program memenuhi persyaratan perangkat keras minimal yang diperlukan untuk menjalankan perangkat lunak. Lihat dokumentasi perangkat lunak untuk informasi.
 - Pastikan program diinstal dan dikonfigurasi dengan benar.
 - Periksa dan pastikan driver perangkat tidak mengganggu program.
 - Jika perlu, batalkan penginstalan dan instal ulang program.

Menggunakan Peralatan Pendukung

Pusat Dukungan Dell

Pusat **Dukungan Dell** membantu Anda dalam mendapatkan servis, dukungan, dan informasi khusus untuk sistem yang Anda butuhkan.

Untuk menjalankan aplikasi, klik ikon  pada baris tugas.

Laman **Pusat Dukungan Dell** menampilkan nomor model komputer Anda, tag servis, kode servis ekspres, dan informasi kontak servis.

Laman juga menyediakan link untuk mengakses:

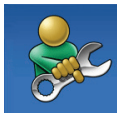

Bantuan Mandiri (Penelusuran Masalah, Sekuriti, Performa Sistem, Jaringan/Internet, Backup/Pemulihan, dan sistem pengoperasian Windows)



Peringatan(informasi dukungan teknis yang relevan untuk komputer Anda)



Bantuan dari Dell (Dukungan Teknis dengan DellConnect™, Layanan Pelanggan, Pelatihan dan Tutorial, How-To Help dengan Dell on Call, dan Online Scan dengan PC CheckUp)



Tentang Sistem Anda (Dokumentasi Sistem, Informasi Garansi, Informasi Sistem, Upgrade & Aksesori)

Untuk informasi lebih lanjut tentang **Pusat Dukungan Dell** dan peralatan pendukung yang tersedia, klik tab **Servis** pada **support.dell.com**.

Pesan Sistem

Jika komputer Anda mengalami masalah atau kesalahan, komputer mungkin menampilkan sebuah Pesan Sistem yang akan membantu Anda mengidentifikasi penyebab dan tindakan yang diperlukan untuk menyelesaikan masalah.

 **CATATAN:** Jika pesan yang Anda terima tidak terdaftar dalam contoh berikut ini, lihat dokumentasi untuk sistem pengoperasian atau program yang sedang dijalankan saat pesan muncul. Selain itu, Anda juga dapat melihat *Panduan Teknologi Dell* pada hard drive Anda atau di situs support.dell.com atau lihat "Menghubungi Dell" pada halaman 72 untuk mendapatkan bantuan.

Alert! (Peringatan!) Previous attempts at booting this system have failed at checkpoint [nnnn] (Percobaan booting sebelumnya pada sistem ini telah gagal di checkpoint) [nnnn]. For help in resolving this problem, please note this checkpoint and contact Dell Technical Support — (Untuk bantuan dalam menyelesaikan masalah ini, catatlah checkpoint ini dan hubungi Dukungan Teknis Dell — Komputer gagal menyelesaikan booting rutin tiga kali berturut-turut untuk kesalahan yang sama. Hubungi Dell (lihat "Menghubungi Dell" pada halaman 72).

CMOS checksum error — Motherboard mungkin rusak atau baterai RTC lemah. Pasang kembali baterai (lihat *Manual Servis* di situs web support.dell.com/manuals) atau hubungi Dell (lihat "Menghubungi Dell" pada halaman 72).

CPU fan failure — Kipas CPU rusak. Pasang kembali kipas CPU (lihat *Manual Servis* di support.dell.com).

Hard-disk drive failure — Kerusakan drive hard disk selama POST. Hubungi Dell (lihat "Menghubungi Dell" pada halaman 72).

Hard-disk drive read failure — Kerusakan drive hard disk selama tes HDD booting. Hubungi Dell (lihat "Menghubungi Dell" pada halaman 72).

Keyboard failure — Keyboard rusak atau kabel kendur.

Untuk memasang kembali keyboard (lihat *Manual Servis* pada **support.dell.com**).

No boot device available — Tidak ada partisi yang dapat dibooting pada hard drive, kabel hard drive kendur, atau tidak ada perangkat yang dapat dibooting.

- Jika hard drive adalah perangkat booting Anda, pastikan kabel telah tersambung dan drive dipasang dengan benar dan telah dipartisi sebagai perangkat booting.
- Masuk ke pengaturan sistem dan pastikan informasi urutan booting telah benar (lihat *Panduan Teknologi Dell* di situs web Dukungan Dell pada **support.dell.com**).

No timer tick interrupt — Sebuah chip pada board sistem mungkin mengalami gangguan fungsi atau board sistem rusak (lihat "Menghubungi Dell" pada halaman 72).

USB over current error — Lepaskan perangkat USB. Perangkat USB Anda memerlukan daya lebih agar dapat berfungsi dengan benar. Gunakan sumber daya eksternal untuk menyambungkan perangkat USB, atau jika perangkat memiliki dua kabel USB, sambungkan kedua kabel.

CAUTION - Hard Drive SELF MONITORING SYSTEM has reported that a parameter has exceeded its normal operating range (PERHATIAN - SISTEM PEMONITORAN MANDIRI Hard Drive melaporkan bahwa parameter telah melebihi kisaran pengoperasian normal.) Dell recommends that you back up your data regularly (Dell menyarankan Anda untuk membuat back up data secara berkala). A parameter out of range may or may not indicate a potential hard drive problem (Parameter di luar kisaran mungkin atau tidak mengindikasikan masalah hard drive potensial) — Kesalahan S.M.A.R.T, hard drive mungkin rusak. Hubungi Dell (lihat "Menghubungi Dell" pada halaman 72).

Penelusuran Kesalahan Perangkat Keras

Jika perangkat tidak terdeteksi selama pengaturan sistem pengoperasian atau terdeteksi namun tidak dikonfigurasi dengan benar, Anda dapat menggunakan **Penelusuran Kesalahan Perangkat Keras** untuk menyelesaikan ketidaksesuaian.

Untuk memulai Penelusuran Kesalahan Perangkat Keras:

1. Klik **Start**  → **Help and Support**.
2. Ketik `hardware troubleshooter` di kolom pencarian dan tekan <Enter> untuk memulai pencarian.
3. Pada hasil pencarian, pilih opsi yang secara optimal menguraikan masalah dan ikuti tahapan penelusuran kesalahan yang tersisa.

Diagnostik Dell

Jika Anda mengalami masalah dengan komputer Anda, lakukan pemeriksaan dalam "Masalah Penguncian dan Perangkat Lunak" pada halaman 49 dan jalankan Diagnostik Dell sebelum Anda menghubungi Dell untuk mendapatkan bantuan teknis.

Anda disarankan untuk mencetak prosedur berikut sebelum Anda memulai diagnostik.

 **CATATAN:** Diagnostik Dell hanya berfungsi pada komputer Dell.

 **CATATAN:** *Disk Driver dan Utilitas* merupakan fitur opsional dan mungkin tidak dikirimkan bersama komputer Anda.

Lihat bagian Pengaturan Sistem dalam *Manual Servis* untuk mempelajari informasi konfigurasi komputer Anda, dan memastikan perangkat yang ingin Anda uji ditampilkan di program pengaturan sistem dan dalam kondisi aktif.

Mulai Diagnostik Dell dari hard drive Anda atau dari disk *Driver dan Utilitas*.

Memulai Diagnostik Dell dari Hard Drive Anda

Diagnostik Dell terdapat pada partisi utilitas diagnostik tersembunyi di hard drive Anda.

 **CATATAN:** Jika komputer Anda tidak dapat menampilkan gambar layar, hubungi Dell (lihat "Menghubungi Dell" pada halaman 72).

1. Pastikan komputer disambungkan ke outlet listrik yang berfungsi baik.
2. Aktifkan (atau nyalakan kembali) komputer.
3. Saat logo DELL™ muncul, tekan segera <F12>. Pilih **Diagnosics** dari menu booting dan tekan <Enter>.

Ini mungkin memerlukan Pre-Boot System Assessment (PSA) di komputer Anda.

 **CATATAN:** Jika Anda menunggu terlalu lama dan logo sistem pengoperasian muncul, lanjutkan menunggu hingga Anda melihat desktop Microsoft® Windows®, kemudian, matikan komputer Anda dan coba kembali.

Menggunakan Peralatan Pendukung

 **CATATAN:** Jika Anda melihat pesan yang menyatakan bahwa tidak ditemukan partisi utilitas diagnostik, jalankan Diagnostik Dell dari disk *Driver dan Utilitas*.

Jika PSA diminta:

- a. PSA mulai menjalankan tes.
- b. Jika PSA berhasil, pesan berikut akan ditampilkan: "No problems have been found with this system so far. Do you want to run the remaining memory tests? This will take about 30 minutes or more. Do you want to continue? (Recommended)."
- c. Jika Anda mengalami masalah memori, tekan <y> atau tekan <n>. Pesan berikut muncul: "Booting Dell Diagnostic Utility Partition. Press any key to continue."
- d. Tekan sembarang tombol untuk masuk ke jendela **Choose An Option**.

Jika PSA tidak diminta:

Tekan sembarang tombol untuk memulai Diagnostik Dell dari partisi utilitas diagnostik di hard drive Anda dan masuk ke jendela **Choose An Option**.

4. Pilih tes yang ingin Anda jalankan.
5. Jika muncul masalah saat tes, sebuah pesan akan muncul dengan kode kesalahan dan deskripsi masalah. Catat kode kesalahan dan deskripsi masalah dan hubungi Dell (lihat "Menghubungi Dell" pada halaman 72).

-  **CATATAN:** Tag Servis untuk komputer Anda ditampilkan di bagian atas dari setiap layar tes. Jika Anda menghubungi Dell, dukungan teknis akan menanyakan Tag Servis Anda.
6. Jika tes telah selesai, tutup layar tes untuk kembali ke jendela **Choose An Option**.
 7. Untuk keluar dari Diagnostik Dell dan menyalakan kembali komputer, klik **Exit**.

Memulai Diagnostik Dell dari Disk Driver dan Utilitas

1. Masukkan disk *Driver dan Utilitas*.
2. Matikan dan nyalakan kembali komputer. Saat logo DELL muncul, tekan segera <F12>.

 **CATATAN:** Jika Anda menunggu terlalu lama dan logo sistem pengoperasian muncul, lanjutkan menunggu hingga Anda melihat desktop Microsoft® Windows®; kemudian, matikan komputer Anda dan coba kembali.

 **CATATAN:** Tahapan selanjutnya mengubah urutan booting satu demi satu. Pada pengaktifan berikutnya, komputer akan menjalankan booting berdasarkan perangkat yang telah ditentukan dalam program pengaturan sistem.

3. Saat daftar perangkat booting muncul, sorot **CD/DVD/CD-RW** dan tekan <Enter>.
4. Pilih opsi **Boot from CD-ROM** dari menu yang muncul dan tekan <Enter>.

5. Ketik 1 untuk memulai menu CD dan tekan <Enter> untuk melanjutkan.
6. Pilih **Run the 32 Bit Dell Diagnostics** dari daftar bernomor. Jika terdapat beberapa versi, pilih versi yang sesuai untuk komputer Anda.
7. Pilih tes yang ingin Anda jalankan.
8. Jika muncul masalah saat tes, sebuah pesan akan muncul dengan kode kesalahan dan deskripsi masalah. Catat kode kesalahan dan deskripsi masalah dan hubungi Dell (lihat "Menghubungi Dell" pada halaman 72).

 **CATATAN:** Tag Servis untuk komputer Anda ditampilkan di bagian atas dari setiap layar tes. Service Tag membantu Anda untuk mengidentifikasi komputer Anda ketika menghubungi Dell.

9. Jika tes telah selesai, tutup layar tes untuk kembali ke jendela **Choose An Option**
10. Untuk keluar dari Diagnostik Dell dan menyalakan kembali komputer, klik **Exit**.
11. Lepaskan disk *Driver dan Utilitas*.

Memulihkan Sistem Pengoperasian Anda

Anda dapat memulihkan sistem pengoperasian Anda dengan cara-cara berikut:

- Pemulihan Sistem mengembalikan komputer Anda ke status pengoperasian sebelumnya tanpa mempengaruhi file data. Gunakan Pemulihan Sistem sebagai solusi pertama untuk memulihkan sistem pengoperasian dan melindungi file data.
- Dell Datasafe Local Backup mengembalikan hard drive Anda ke status pengoperasian yang sama seperti ketika Anda membeli komputer atau memulihkan sistem pengoperasian selama melindungi file data Anda. Gunakan opsi ini jika Pemulihan Sistem tidak menyelesaikan masalah Anda.
- Jika Anda menerima disk Sistem Pengoperasian dengan komputer Anda, Anda dapat menggunakan disk untuk memulihkan sistem pengoperasian Anda. Namun, menggunakan disk Sistem Pengoperasian juga akan menghapus semua data pada hard drive. Gunakan disk hanya jika Pemulihan Sistem tidak menyelesaikan masalah sistem pengoperasian Anda.



Pemulihan Sistem

Sistem pengoperasian Windows menyediakan opsi Pemulihan Sistem yang memungkinkan Anda untuk mengembalikan komputer Anda ke status pengoperasian semula (tanpa mempengaruhi file data) jika perubahan perangkat keras, perangkat lunak, atau pengaturan sistem lainnya menyebabkan kondisi pengoperasian yang tidak diinginkan pada komputer Anda. Setiap perubahan yang dilakukan oleh Pemulihan Sistem pada komputer Anda akan dapat dikembalikan seperti semula.

 **PERHATIAN: Buat back-up untuk file data Anda secara teratur. Pemulihan Sistem tidak memonitor atau memulihkan file data.**

 **CATATAN:** Prosedur dalam dokumen ini berlaku untuk tampilan standar Windows, jadi prosedur mungkin tidak berlaku jika Anda mengatur komputer Dell™ Anda ke tampilan Windows Classic.

Memulai Pemulihan Sistem

1. Klik **Start** .
2. Pada kotak **Start Search**, ketik `System Restore` dan tekan <Enter>.
 -  **CATATAN:** Jendela **User Account Control** mungkin akan ditampilkan. Jika Anda adalah administrator pada komputer tersebut, klik **Continue**; jika bukan, hubungi administrator Anda untuk melanjutkan tindakan yang diinginkan.
3. Klik **Next** dan ikuti instruksi yang tersisa pada layar.

Jika Pemulihan Sistem tidak menyelesaikan masalah, Anda dapat membatalkan pemulihan sistem yang terakhir.

Membatalkan Pemulihan Sistem Terakhir

 **CATATAN:** Sebelum Anda membatalkan pemulihan sistem terakhir, simpan dan tutup semua file yang terbuka, dan tutup semua program. Jangan mengubah, membuka, atau menghapus file atau program apa pun hingga pemulihan sistem selesai.

1. Klik **Start** .
2. Pada kotak **Start Search**, ketik `System Restore` dan tekan <Enter>.
3. Klik **Undo my last restoration** dan klik **Next**.

Dell DataSafe Local Backup

 **CATATAN:** Dell DataSafe Local Backup mungkin tidak tersedia di semua wilayah.

Dell DataSafe Local Backup adalah aplikasi backup dan pemulihan yang dapat memulihkan komputer Anda jika Anda kehilangan data yang disebabkan oleh serangan virus, atau tidak sengaja menghapus file atau folder yang penting, atau jika hard drive berhenti berfungsi.

Aplikasi ini memungkinkan Anda untuk:

- Memulihkan file dan folder.
- Mengembalikan hard drive Anda ke status pengoperasian pertama saat Anda membeli komputer, tanpa menghapus data dan file pribadi yang ada di komputer.

Untuk merencanakan jadwal backup:

1. Klik dua kali ikon Dell DataSafe Local  pada baris tugas.
2. Pilih **Full System Backup** untuk membuat dan merencanakan jadwal otomatis backup semua data di komputer Anda.

Untuk memulihkan data:

1. Matikan komputer Anda.
2. Hapus semua perangkat keras internal yang baru ditambahkan dalam waktu dekat dan putuskan koneksi perangkat seperti drive USB, printer, dan lain sebagainya.

 **CATATAN:** Jangan putuskan koneksi display, keyboard, mouse, dan kabel daya.

1. Nyalakan komputer.
2. Saat logo DELL muncul, tekan <F8> beberapa kali untuk mengakses jendela **Advanced Boot Options**.

 **CATATAN:** Jika Anda menunggu terlalu lama dan logo sistem pengoperasian muncul, lanjutkan menunggu hingga Anda melihat desktop Microsoft® Windows®; kemudian, matikan komputer Anda dan coba kembali.

1. Pilih **Repair Your Computer**.
2. Pilih **Dell Factory Image Recovery and DataSafe Options** dan ikuti instruksi pada layar.

 **CATATAN:** Durasi proses pemulihan tergantung pada jumlah data yang akan dipulihkan.

 **CATATAN:** Untuk informasi lebih lanjut, lihat artikel pengetahuan dasar 353560 di situs support.dell.com.

Penginstalan Ulang Sistem Pengoperasian

Sebelum Anda Mulai

Jika Anda mempertimbangkan untuk menginstal ulang sistem pengoperasian Windows untuk memperbaiki masalah dengan driver yang baru diinstal, pertama-tama, gunakan Windows Device Driver Rollback.

Untuk melakukan roll back driver perangkat:

1. Klik **Start** .
2. Klik kanan **Computer**.
3. Klik **Properties** → **Device Manager**.
4. Klik kanan perangkat yang telah diinstal dengan driver baru dan klik **Properties**.
5. Klik tab **Drivers** → **Roll Back Driver**.

Jika Device Driver Rollback tidak menyelesaikan masalah, maka gunakan Pemulihan Sistem untuk mengembalikan sistem pengoperasian ke status pengoperasian semula sebelum Anda menginstal driver perangkat baru. Lihat "Pemulihan Sistem" pada halaman 59.

 **PERHATIAN:** Sebelum melakukan penginstalan, buatlah back-up semua file data pada hard drive primer Anda. Untuk konfigurasi hard drive konvensional, hard drive primer adalah drive pertama yang dideteksi oleh komputer.

Untuk menginstal kembali Windows, Anda membutuhkan perangkat berikut:

- Disk *Sistem Pengoperasian*
- Disk *Driver dan Utilitas Dell*

 **CATATAN:** Disk *Driver dan Utilitas* berisi driver yang diinstal saat perakitan komputer. Gunakan disk *Driver dan Utilitas Dell* untuk menampilkan semua driver yang diperlukan. Tergantung wilayah pemesanan komputer Anda, atau apakah Anda meminta disk tersebut, disk *Driver dan Utilitas* dan disk *Sistem Pengoperasian Dell* mungkin tidak dikirimkan bersama komputer Anda.

Menginstal Microsoft Windows

Proses penginstalan ulang mungkin membutuhkan waktu 1 hingga 2 jam untuk menyelesaikannya. Setelah Anda menginstal ulang sistem pengoperasian, Anda juga harus menginstal ulang driver perangkat, program proteksi virus, dan perangkat lunak lainnya.

1. Simpan dan tutup semua file yang terbuka, dan tutup semua program.
2. Masukkan disk *Sistem Pengoperasian*.
3. Klik **Exit** jika pesan **Install Windows** muncul.
4. Nyalakan kembali komputer.
5. Saat logo DELL muncul, tekan segera <F12>.

 **CATATAN:** Jika Anda menunggu terlalu lama dan logo sistem pengoperasian muncul, lanjutkan menunggu hingga Anda melihat desktop Microsoft® Windows®; kemudian, matikan komputer Anda dan coba kembali.

 **CATATAN:** Tahapan selanjutnya mengubah urutan booting satu demi satu. Pada pengaktifan berikutnya, komputer akan menjalankan booting berdasarkan perangkat yang telah ditentukan dalam program pengaturan sistem.

6. Saat daftar perangkat booting muncul, sorot **CD/DVD/CD-RW Drive** dan tekan <Enter>.
7. Tekan sembarang tombol untuk melakukan **Boot from CD-ROM**. Ikuti instruksi pada layar untuk menyelesaikan penginstalan.

Mendapatkan Bantuan

Jika Anda mengalami masalah dengan komputer Anda, Anda dapat menyelesaikan tahapan berikut untuk mendiagnosis dan menelusuri masalah:

1. Lihat "Menyelesaikan Masalah" pada halaman 45 untuk informasi dan prosedur yang merujuk ke masalah yang dialami komputer Anda.
2. Lihat *Panduan Teknologi Dell* untuk informasi penelusuran kesalahan lebih lanjut.
3. Lihat "Diagnostik Dell" pada halaman 55 untuk prosedur bagaimana menjalankan Diagnostik Dell.
4. Isi "Lembar Periksa Diagnostik" pada halaman 71.
5. Gunakan rangkaian layanan online ekstensif Dell yang tersedia pada Dukungan Dell (**support.dell.com**) untuk mendapatkan bantuan mengenai prosedur penginstalan dan penelusuran masalah. Lihat "Layanan Online" pada halaman 66 untuk daftar yang lebih lengkap mengenai Dukungan Dell online.
6. Jika tahapan sebelumnya tidak menyelesaikan masalah Anda, lihat "Sebelum Menghubungi Dell" pada halaman 69.



CATATAN: Hubungi Dukungan Dell dari telepon di dekat atau pada komputer agar staf pendukung dapat membantu Anda dengan semua prosedur yang diperlukan.



CATATAN: Sistem Kode Servis Ekspres Dell mungkin tidak tersedia di semua negara.

Saat diminta oleh sistem telepon otomatis Dell, masukkan Kode Servis Ekspres untuk mentransfer panggilan Anda langsung ke staf pendukung yang tepat. Jika Anda tidak memiliki Kode Servis Ekspres, buka folder **Dell Accessories**, klik dua kali ikon **Kode Servis Ekspres** dan ikuti perintah.

 **CATATAN:** Beberapa layanan mungkin tidak selalu tersedia di semua lokasi di luar wilayah AS. Hubungi perwakilan Dell lokal Anda untuk informasi tentang ketersediaan.

Dukungan Teknis dan Layanan Pelanggan

Layanan dukungan Dell tersedia untuk menjawab pertanyaan Anda tentang perangkat keras Dell. Staf dukungan kami menggunakan diagnostik berbasis komputer untuk memberikan jawaban yang cepat dan akurat.

Untuk menghubungi layanan dukungan Dell, lihat "Sebelum Menghubungi Dell" pada halaman 69 dan kemudian lihat informasi kontak untuk wilayah Anda atau kunjungi **support.dell.com**.

DellConnect

DellConnect™ merupakan alat akses online sederhana yang memungkinkan layanan dan dukungan Dell terkait dengan akses komputer Anda melalui koneksi broadband, mendiagnosis masalah Anda, dan memperbaiki masalah tersebut dengan pengawasan Anda. Untuk informasi lebih lanjut, kunjungi www.dell.com/dellconnect.

Layanan Online

Anda dapat mempelajari produk dan layanan Dell di situs web berikut ini:

- www.dell.com
- www.dell.com/ap (Hanya negara Asia/Pasifik)
- www.dell.com/jp (Hanya Jepang)
- www.euro.dell.com (Hanya Eropa)
- www.dell.com/la (Hanya negara Amerika Selatan dan Karibia)
- www.dell.ca (Hanya Kanada)

Anda dapat mengakses Dukungan Dell melalui situs web dan alamat email berikut ini:

Situs web Dukungan Dell

- support.dell.com
- support.jp.dell.com (Hanya Jepang)
- support.euro.dell.com (Hanya Eropa)
- supportapj.dell.com (hanya untuk Asia Pasifik)

Alamat email Dukungan Dell

- mobile_support@us.dell.com
- support@us.dell.com
- la-techsupport@dell.com (Hanya negara Amerika Selatan dan Karibia)
- apsupport@dell.com (Hanya negara Asia/Pasifik)

Alamat email Dell Marketing and Sales

- apmarketing@dell.com (Hanya negara Asia/Pasifik)
- sales_canada@dell.com (Hanya Kanada)

File transfer protocol (FTP) anonim

- <ftp.dell.com>

Log in sebagai pengguna: `anonymous` (anonim), dan gunakan alamat email sebagai password Anda.

Layanan Status Pemesanan Otomatis

Untuk memeriksa status setiap produk Dell yang Anda pesan, Anda dapat mengunjungi **support.dell.com**, atau Anda dapat menghubungi layanan status pemesanan otomatis. Rekaman akan meminta Anda memberikan informasi yang dibutuhkan untuk mencari dan melaporkan pemesanan Anda. Untuk nomor telepon untuk menghubungi wilayah Anda, lihat "Menghubungi Dell" pada halaman 72.

Jika Anda memiliki masalah dengan pemesanan Anda, seperti komponen hilang, komponen salah, atau tagihan tidak tepat, hubungi Dell untuk mendapatkan bantuan pelanggan. Siapkan slip tagihan atau slip kemasan saat Anda menelepon. Untuk nomor telepon untuk menghubungi wilayah Anda, lihat "Menghubungi Dell" pada halaman 72.



Informasi Produk

Jika Anda membutuhkan informasi tentang produk tambahan yang tersedia dari Dell, atau jika Anda ingin menempatkan pesanan, kunjungi situs web Dell pada www.dell.com. Untuk nomor telepon untuk menghubungi wilayah Anda atau untuk berbicara dengan staf sales, lihat "Menghubungi Dell" pada halaman 72.

Mengembalikan Komponen untuk Reparasi Sesuai Garansi atau untuk Pengembalian Uang

Persiapkan semua komponen yang akan dikembalikan, baik untuk reparasi atau pengembalian uang, seperti berikut:

 **CATATAN:** Sebelum Anda mengembalikan produk ke Dell, pastikan untuk membuat back up semua data yang ada di produk ke hard drive dan perangkat penyimpanan lainnya. Hapus semua informasi pribadi, kepemilikan, dan rahasia, dan lepaskan media yang dapat dilepas seperti CD dan ExpressCard. Dell tidak bertanggung jawab atas semua informasi pribadi, kepemilikan, atau rahasia; data yang hilang atau rusak; atau media yang dapat dilepas yang hilang atau rusak yang masih ada di produk yang Anda kembalikan.

1. Hubungi Dell untuk mendapatkan Nomor Otorisasi Material Pengembalian, dan tulislah dengan huruf besar secara jelas di bagian luar kardus. Untuk nomor telepon untuk menghubungi wilayah Anda, lihat "Menghubungi Dell" pada halaman 72.
 2. Sertakan salinan tagihan dan surat yang menjelaskan alasan pengembalian.
 3. Masukkan salinan Daftar Periksa Diagnostik (lihat "Daftar Periksa Diagnostik" pada halaman 71), yang mengindikasikan tes-tes yang sudah Anda lakukan dan semua pesan kesalahan yang dilaporkan oleh Diagnostik Dell (lihat "Diagnostik Dell" pada halaman 55).
 4. Masukkan semua aksesori yang merupakan bagian dari komponen yang akan dikembalikan (kabel daya, perangkat lunak, panduan, dan lain-lain) jika pengembalian adalah untuk meminta pengembalian uang.
 5. Kemas perangkat yang akan dikembalikan dalam material kemasan asli (atau yang sejenis).
-  **CATATAN:** Anda bertanggung jawab untuk membayarkan biaya pengiriman. Anda juga bertanggung jawab untuk membayarkan asuransi semua produk yang dikembalikan, dan Anda bertanggung jawab atas risiko kehilangan selama pengiriman ke Dell. Paket Collect On Delivery (C.O.D.) tidak akan diterima.
-  **CATATAN:** Pengembalian yang tidak dilengkapi persyaratan yang disebutkan di atas akan ditolak di pusat penerimaan Dell dan dikembalikan ke Anda.

Sebelum Menghubungi Dell

CATATAN: Siapkan Kode Servis Ekspres saat Anda menelepon. Kode membantu sistem telepon pendukung otomatis Dell untuk mengarahkan telepon Anda secara lebih efisien. Anda mungkin juga diminta menyebutkan Tag Servis Anda.

Menemukan Tag Servis Anda

Tag Servis untuk komputer Anda dapat ditemukan pada label di bagian bawah komputer Anda.

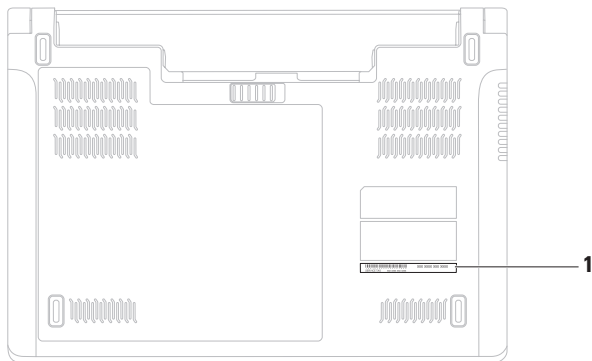

1 Tag servis

Ingatlah untuk mengisi Daftar Periksa Diagnostik berikut. Jika mungkin, nyalakan komputer Anda sebelum menghubungi Dell untuk mendapatkan bantuan dan lakukan dari telepon pada atau di dekat komputer. Anda mungkin diminta untuk mengetik beberapa perintah pada keyboard, memberitahukan informasi terperinci selama pengoperasian, atau mencoba langkah penelusuran kesalahan yang hanya mungkin dilakukan pada komputer itu sendiri. Pastikan dokumentasi komputer tersedia.

Daftar Periksa Diagnostik

- Nama:
- Tanggal:
- Alamat:
- Nomor telepon:
- Tag Servis (kode bar pada bagian belakang atau bagian bawah komputer):
- Kode Servis Ekspres:
- Nomor Otorisasi Material Pengembalian (jika disediakan oleh teknisi dukungan Dell):
- Sistem pengoperasian dan versi:
- Perangkat:
- Kartu ekspansi:
- Apakah Anda tersambung ke jaringan?
Ya/Tidak
- Jaringan, versi, dan adaptor jaringan:
- Program dan versi:

Mendapatkan Bantuan

Lihat dokumentasi sistem pengoperasian untuk menentukan konten file pengaktifan komputer. Jika komputer tersambung ke printer, cetak setiap file. Atau, catat konten setiap file sebelum menghubungi Dell.

- Pesan kesalahan, kode bip, atau kode diagnostik:
- Deskripsi masalah dan prosedur penelusuran kesalahan yang Anda jalankan:

Menghubungi Dell

Untuk pelanggan di Amerika Serikat, hubungi 800-WWW-DELL (800-999-3355).



CATATAN: Jika Anda tidak memiliki koneksi internet aktif, Anda dapat menemukan informasi kontak pada tagihan pembelian, slip kemasan, kuitansi, atau katalog produk Dell.

Dell menyediakan beberapa pilihan layanan dan dukungan berbasis online dan telepon. Ketersediaan bervariasi tergantung negara dan produk, dan beberapa layanan mungkin tidak tersedia di wilayah Anda.

Untuk menghubungi Dell untuk masalah penjualan, dukungan teknis, atau layanan pelanggan:

1. Kunjungi www.dell.com/contactdell.
2. Pilih negara atau wilayah Anda.
3. Pilih layanan yang tepat atau link dukungan yang sesuai dengan kebutuhan Anda.
4. Pilih metode menghubungi Dell yang sesuai untuk Anda.

Mencari Informasi Tambahan dan Bantuan

Jika Anda perlu untuk:

menginstal ulang sistem pengoperasian Anda

menjalankan program diagnostik untuk komputer Anda, menginstal kembali perangkat lunak sistem laptop, atau mengupdate driver untuk komputer Anda dan file readme

mempelajari lebih lanjut sistem pengoperasian Anda, merawat periferal, RAID, Internet, Bluetooth®, jaringan, dan e-mail

mengupgrade komputer Anda dengan memori baru atau tambahan, seperti hard drive baru menginstal ulang atau mengganti komponen yang aus atau rusak

Lihat:

disk *Sistem Pengoperasian*.

disk *Driver dan Utilitas*.



CATATAN: Update dokumentasi dan driver dapat ditemukan di **support.dell.com**.

Panduan Teknologi Dell yang berada di hard drive Anda atau di situs **support.dell.com/manuals**.

Manual Servis di situs **support.dell.com/manuals**



CATATAN: Pada beberapa negara, membuka dan mengganti komponen pada komputer Anda akan membatalkan garansi. Periksa garansi dan kebijakan pengembalian untuk komputer Anda sebelum mengerjakan bagian dalam komputer.

Jika Anda perlu untuk:

mendapatkan informasi praktik keselamatan terbaik, lihat kembali informasi Jaminan, Ketentuan, dan Persyaratan (hanya AS), Petunjuk keselamatan, Informasi peraturan, Informasi ergonomis, dan Perjanjian Lisensi Pengguna Akhir

menemukan Tag Servis/Kode Servis Ekspres — Anda harus menggunakan tag servis untuk mengidentifikasi komputer Anda pada **support.dell.com** atau untuk menghubungi dukungan teknis.

menemukan driver dan download
mengakses dukungan teknis dan bantuan produk.
memeriksa status pemesanan Anda untuk pembelian baru
menemukan solusi dan jawaban untuk pertanyaan umum
menemukan informasi untuk update terakhir tentang perubahan teknis untuk komputer Anda atau material referensi teknis lebih lanjut untuk teknisi atau pengguna yang berpengalaman.

Lihat:

dokumen keselamatan dan peraturan yang dikirimkan bersama komputer Anda dan mengunjungi laman utama Pemenuhan Peraturan pada **www.dell.com/regulatory_compliance**

bagian belakang atau bagian bawah komputer Anda

Pusat Dukungan Dell. Untuk menampilkan **Pusat Dukungan Dell**, klik ikon  pada baris tugas.

support.dell.com

Spesifikasi

Bagian ini menyediakan informasi yang mungkin diperlukan saat pemasangan, mengupdate driver, dan untuk mengupgrade komputer Anda.

 **CATATAN:** Penawaran mungkin berbeda-beda di setiap wilayah. Untuk informasi lebih lanjut mengenai konfigurasi komputer Anda, klik **Start**  → **Help and Support** dan pilih opsi untuk menampilkan informasi mengenai komputer Anda.

Model Sistem	Studio 1450	Studio 1457	Studio 1458
Informasi Komputer			
Chipset sistem	Intel GM45	Intel PM55	Intel HM55
Lebar bus data	64 bit		
Lebar bus alamat prosesor	32 bit		
Lebar bus DRAM	bus 64-bit jalur ganda (2)	bus 64-bit jalur ganda (2)	bus 64-bit jalur ganda (2)
EPROM Flash	2 MB	4 MB	4 MB

Model Sistem	Studio 1450	Studio 1457	Studio 1458
Prosesor			
Tipe	Intel® Core™ 2 Duo Intel Pentium® Dual-Core Intel Celeron® Dual-Core Intel Celeron	Intel® Core™ i7-720QM Intel Core i7-820QM	Intel® Core™ i7 Intel Core i5 Intel Core i3
L1 cache	64 KB (32 KB untuk setiap inti)	256 KB (64 KB untuk setiap inti)	128 KB (64 KB untuk setiap inti)
L2 cache	2 MB, 3 MB, atau 6 MB (Intel® Core™ 2 Duo) 1 MB (Intel Pentium® Dual-Core, Intel Celeron® Dual-Core, Intel Celeron)	1 MB (256 KB untuk setiap inti)	512 KB (256 KB untuk setiap inti)
L3 cache		hingga 8 MB (6 MB/720 QM, 8 MB/820 QM)	hingga 4 MB

Adaptor AC

65 W (Seri E) — Studio 1450 dan 1458

Dimensi

Tinggi	16 mm (0,6 inci)
Lebar	66 mm (2,6 inci)
Panjang	127 mm (5,0 inci)

Berat (dengan kabel) 0,29 kg (0,64 lb)

65 W (Seri D) — Studio 1450

Dimensi

Tinggi	27,2 mm (1,0 inci)
Lebar	57,8 mm (2,2 inci)
Panjang	137,2 mm (5,4 inci)

Berat (dengan kabel) 0,36 kg (0,79 lb)

Adaptor AC

90 W (Seri D) — Studio 1450

Dimensi

Tinggi	34,2 mm (1,3 inci)
Lebar	60,8 mm (2,3 inci)
Panjang	153,4 mm (6,0 inci)

Berat (dengan kabel) 0,46 kg (1,01 lb)

90 W (Seri E) — Studio 1450 dan 1457

Dimensi

Tinggi	16 mm (0,6 inci)
Lebar	70 mm (2,8 inci)
Panjang	147 mm (5,8 inci)

Berat (dengan kabel) 0,29 kg (0,64 lb)

Adaptor AC

65 W (Adaptor Auto Air) — Studio 1450, 1457, dan 1458

Dimensi

Tinggi	15 mm (0,5 inci)
Lebar	66 mm (2,6 inci)
Panjang	127 mm (5,0 inci)
Berat (tanpa kabel)	0,26 kg (0,57 lb)

Adaptor AC

Tegangan input	100–240 VAC
Arus input	1,5 A
Frekuensi input	50–60 Hz
Daya output	65 W atau 90 W
Arus output	
65W	4,34 A (maksimum pada pulsasi 4-detik) 3,34 A (kontinu)
90W	5,62 A (maksimum pada pulsasi 4-detik) 4,62A (kontinu)
Tegangan output yang ditentukan	19,5 +/- 1 VDC

Spesifikasi

Memori

Konektor	dua konektor SODIMM yang dapat diakses pengguna
Tipe	1.067 MHz SODIMM DDR3 (Studio 1450) 1.333 MHz SODIMM DDR3 (Studio 1457) 1.066 MHz SODIMM DDR3 (Studio 1458)
Kapasitas	1 GB, 2 GB, 3 GB, 4 GB, 5 GB, 6 GB, dan 8 GB
Minimal	1 GB (jalur tunggal)
Maksimal	8 GB (jalur ganda)

Express Card

Kartu yang didukung	ExpressCard/34 (34 mm) 1,5 V dan 3,3 V
Ukuran konektor	26 pin
Kontroler	Intel ICH9M (Studio 1450) Intel PM55 (Studio 1457) Intel HM55 (Studio 1458)

Media

Drive	CD/DVD writer (Dual Layer DVD+/-RW Drive) Blu-ray Disc™ (opsional)
-------	--

Pembaca Kartu Memori 8-in-1

Kontroler kartu	Realtek RTS5159
Konektor kartu	slot tunggal kombinasi 8-in-1

Komunikasi

Modem (opsional)	Modem USB V.92 56K Eksternal
Kontroler modem	Modem perangkat keras
Interface modem	Universal Serial Bus (USB)
Adaptor jaringan	LAN Ethernet 10/100/1.000 pada board sistem
Nirkabel	WPAN dengan teknologi nirkabel Bluetooth®, WWAN internal, dan WLAN dengan WiFi bgn

Spesifikasi

Video

mendukung TV	HDMI 1.2 (Studio 1450) HDMI 1.3 (Studio 1457 dan 1458)
Interface LCD	Low Voltage Differential Signaling (LVDS)
Diskret	
Tipe video	Terintegrasi pada board sistem
Kontroler video	ATI Mobility Radeon HD 4530 ATI Mobility Radeon HD 5450
Memori video	Teknologi GDDR3 berkapasitas 256/512/1.024 MB

Video

UMA	
Tipe video	Terintegrasi pada board sistem (Studio 1450 dan 1458)
Kontroler video	GMA 4500MHD terintegrasi (Studio 1450) Intel® GMA HD (Studio 1458)
Memori video	Hingga 358 MB memori bersama (Studio 1450) Hingga 1,7 GB memori bersama (Studio 1458)

Audio

Tipe audio	High Definition Audio jalur 5.1 dengan SRS Premium Sound™
Kontroler audio	Realtek ALC665 High Definition Audio codec
Konversi stereo	24-bit (analog-ke-digital dan digital-ke-analog)
Interface internal	Intel High Definition Audio
Speaker	dua speaker 6-ohm
Kontrol volume	menu program perangkat lunak atau tombol multimedia

Konektor

Audio	satu konektor mikrofon, dua konektor headphone/speaker stereo
Mini-Card	satu slot Mini-Card penuh dan satu slot Mini-Card setengah
Adaptor jaringan eSATA	Konektor RJ45 satu konektor combo 7-pin/4-pin eSATA/USB
USB	dua konektor 4-pin untuk USB 2.0
HDMI	satu konektor 19-pin
VGA	satu konektor 15-pin

Spesifikasi

Display

Tipe	HD 14.0 inci dengan TrueLife LED HD+ 14.0 inci dengan TrueLife LED
Dimensi:	
Tinggi	173,95 mm (6,85 inci)
Lebar	309,4 mm (12,2 inci)
Diagonal	356 mm (14,0 inci)
Resolusi maksimal:	
HD dengan TrueLife	1.366 x 768
HD+ dengan TrueLife	1.600 x 900
Nilai refresh	60 Hz
Sudut pengoperasian	0° (tertutup) hingga 140°

Display

Sudut pandang:	
Horizontal	±40° (HD dan HD+ dengan TrueLife)
Vertikal	+15°/-30° (HD dan HD+ dengan TrueLife)
Pixel pitch:	
HD dengan TrueLife	0,2265 mm
HD+ dengan TrueLife	0,1935 mm
Kontrol	penerangan dapat dikontrol melalui akses cepat keyboard (lihat <i>Panduan Teknologi Dell</i> untuk informasi lebih lanjut)

Keyboard (dengan lampu latar)

Jumlah tombol	86 (AS dan Kanada); 87 (Eropa); 90 (Jepang); 87 (Brasil)
Layout	QWERTY/AZERTY/Kanji

Kamera

Piksel	2,0 megapiksel
Resolusi video	320 x 240 ~1280 x 1024 (640 x 480 pada 30 fps)
Sudut pandang diagonal	66°

Panel Sentuh

Resolusi posisi X/Y (mode tabel grafis)	240 cpi
Ukuran	
Lebar	81,0 mm (3,19 inci) area sensor aktif
Tinggi	42,0 mm (1,65 inci) persegi

Spesifikasi

Baterai

Tipe	ion lithium smart 6-sel/9-sel
Panjang	60,4 mm (2,38 inci)
Tinggi	20,3 mm (0,80 inci) (6-sel) 39,2 mm (1,54 inci) (9-sel)
Lebar	273 mm (10,7 inci)
Berat	0,33 kg (0,72 lb) (6-sel) 0,48 kg (1,05 lb) (9-sel)
Tegangan	11,1 VDC (6/9-sel)
Waktu pengisian (kira-kira)	4 jam (jika komputer dimatikan)

Baterai

Waktu pengoperasian	Berbeda-beda tergantung kondisi pengoperasian dan dapat berkurang secara signifikan dalam kondisi intensif daya tertentu. Lihat <i>Panduan Teknologi Dell</i> untuk informasi penelusuran kesalahan lebih lanjut
Masa pakai (kira-kira)	300 siklus pengosongan/pengisian
Kisaran suhu: Pengoperasian	 0° hingga 35°C (32° hingga 95°F)

Baterai

Penyimpanan	-40° hingga 65°C (-40° hingga 149°F)
Baterai sel berbentuk koin	CR-2032

Fisik

Tinggi	24,8 mm hingga 38,6 mm (0,98 inci hingga 1,52 inci)
Lebar	240,0 mm (9,44 inci)
Panjang	336 mm (13,23 inci)
Berat (dengan baterai 6-sel) dikonfigurasi kurang dari	2,38 kg (5,25 lb)

Lingkungan Komputer

Kelembapan relatif (maksimal):	
Pengoperasian	10% hingga 90% (nonkondensasi)
Penyimpanan	5% hingga 95% (nonkondensasi)
Ketinggian (maksimal):	
Pengoperasian	-15,2 hingga 3.048 m (-50 hingga 10.000 kaki)
Penyimpanan	-15,2 hingga 10.668 m (-50 hingga 35.000 kaki)
Level kontaminasi melalui udara	G2 atau lebih rendah seperti yang didefinisikan oleh ISA-S71.04-1985

Lingkungan Komputer

Kisaran suhu:

Pengoperasian 0° hingga 35°C
(32° hingga 95°F)

Penyimpanan -40° hingga 65°C
(-40° hingga 149°F)

Getaran maksimal (dengan menggunakan spektrum getaran acak yang menyimulasikan lingkungan pengguna):

Pengoperasian 0,66 GRMS

Nonpengoperasian 1,30 GRMS

Lingkungan Komputer

Guncangan maksimal (untuk pengoperasian – diukur dengan Diagnostik Dell dijalankan pada hard drive dan pulsasi 2-ms setengah sinus; untuk nonpengoperasian – diukur dengan hard drive ditempatkan di posisi kepala dan pulsasi 2-ms setengah sinus):

Pengoperasian 110 GRMS

Nonpengoperasian 160 GRMS

Lampiran

Informasi NOM, atau Standar Resmi Meksiko (hanya untuk Meksiko)

Informasi berikut disediakan untuk perangkat yang dijelaskan dalam dokumen ini sesuai dengan persyaratan dari standar resmi Meksiko (NOM):

Importir:

Dell México S.A. de C.V.
Paseo de la Reforma 2620 – Flat 11°
Col. Lomas Altas
11950 México, D.F.

Laptop

Nomor model resmi	Tegangan	Frekuensi	Konsumsi listrik	Intensitas output
P03G	100-240 VAC	50-60 Hz	1,5 A	3,34 A/4,62 A

Untuk detailnya, baca informasi keselamatan yang dikirimkan bersama komputer Anda.

Untuk informasi praktik keselamatan terbaik tambahan, kunjungi Laman Pemenuhan Peraturan pada www.dell.com/regulatory_compliance.

Indeks

A

alamat e-mail

 untuk dukungan teknis **67**

alamat e-mail dukungan **67**

aliran udara, memungkinkan **5**

B

backup

 membuat **42**

bantuan

 mendapatkan bantuan dan dukungan **64**

bantuan, mencari lebih banyak **74**

bus ekspansi **81**

C

CD, memutar dan membuat **40**

90

D

Daftar Periksa Diagnostik **71**

data, membuat back-up **42**

DataSafe Local Backup **60**

DellConnect **66**

Diagnostik Dell **55**

disk

 mengeluarkan **38**

 menggunakan **38**

drive disk

 ukuran disk yang didukung **38**

driver dan download **75**

DVD, memutar dan membuat **40**

F

fitur perangkat lunak **39**

FTP login, anonim **67**

G

garansi pengembalian **68**

I

ISP

ISP/Penyedia Layanan Internet **14**

K

kecepatan jaringan

menguji **46**

kemampuan komputer **39**

kerusakan, menghindari **5**

komputer, mengatur **5**

koneksi internet **14**

koneksi jaringan

memperbaiki **46**

koneksi jaringan nirkabel **46**

L

layanan pelanggan **65**

M

masalah, menyelesaikan **45**

masalah daya, menyelesaikan **47**

masalah memori

menyelesaikan **48**

masalah perangkat keras

mendiagnosis **54**

masalah perangkat lunak **49**

memodifikasi

desktop Anda **40**

memulihkan data **61**

mencari informasi tambahan **74**

menghubungi Dell **70**

Menghubungi Dell secara online **72**

menginstal ulang Windows **58**

Indeks

menyelesaikan masalah **45**

P

Panduan Teknologi Dell

untuk informasi lebih lanjut **74**

Pemulihan Sistem **58**

Penelusuran Kesalahan Perangkat Keras **54**

pengaturan, sebelum Anda mulai **5**

pengiriman produk

untuk pengembalian atau reparasi **69**

Pesan Sistem **52**

produk

informasi dan pembelian **68**

Pusat Dukungan Dell **51**

S

SIM **10**

situs pendukung

seluruh dunia **66**

soket ekstensi, menggunakan **6**

spesifikasi **76**

U

USB PowerShare **24**

V

ventilasi, memastikan **5**

W

Windows, menginstal ulang **58**

Windows Vista®

menginstal ulang **63**

Wizard Kompatibilitas Program **49**

Dicetak di Malaysia.

www.dell.com | support.dell.com



02V6Y3A01